

1 TEKNINEN ERITTELY

RAKENNE:

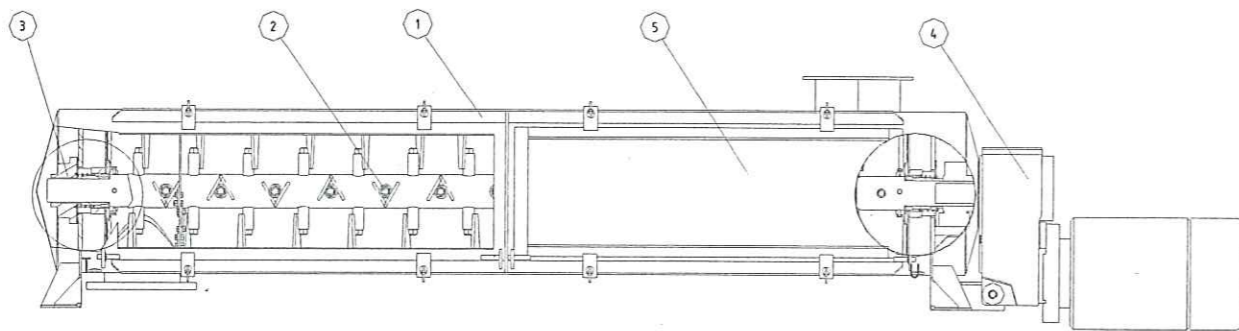

1. Runko
2. Sekoitin akseli
3. Laakerointi ja tiivistys
4. Käyttölaite
5. Luukut

NIMITYS: LAPASEKOITIN

TYYPPI/MALLI SW-1/100

VALMISTUS NO: 18-37

Sekoitettava materiaali	jauhe
Pyörimisnopeus	$n_2=146$ 1/min
Materiaali	1.4301, runkoputki päällystetty 10mm muovilla

KÄYTTÖKONEISTO

Vaihdemoottori

Nord SK9282A B G-315S/4 TF, 146 rpm, 110Kw,
400/690 VAC

LAAKEROINTI

KÄYTTÖPÄÄ

-laakeri	SKF 24124 CC_W33	1 kpl
-kulutusholkki	120_130_30	1 kpl
-akselitiiviste	AS-130x160x12	3 kpl
-kulustusholkki	120_130_170	1 kpl

VAPAAPÄÄ

-laakeri	SKF 23124 CC_W33	1 kpl
-kulutusholkki	120_130_180	3 kpl
-akselitiiviste	AS-130x160x12	1 kpl

SEKOITINLAVAT 38 kpl

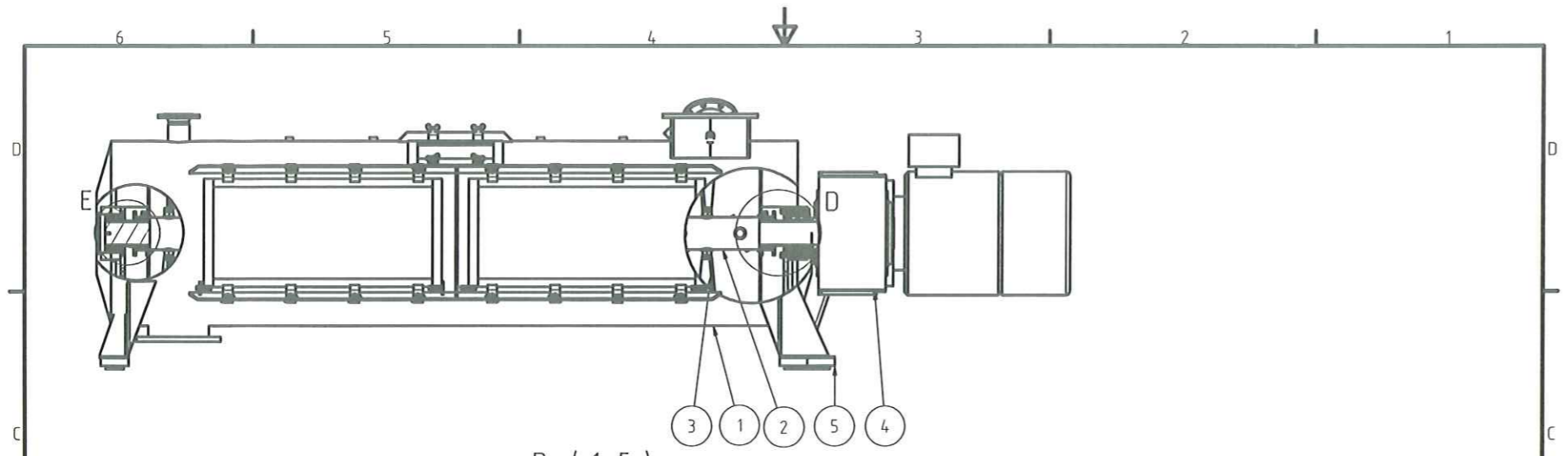

D (1:5)

E (1:5)

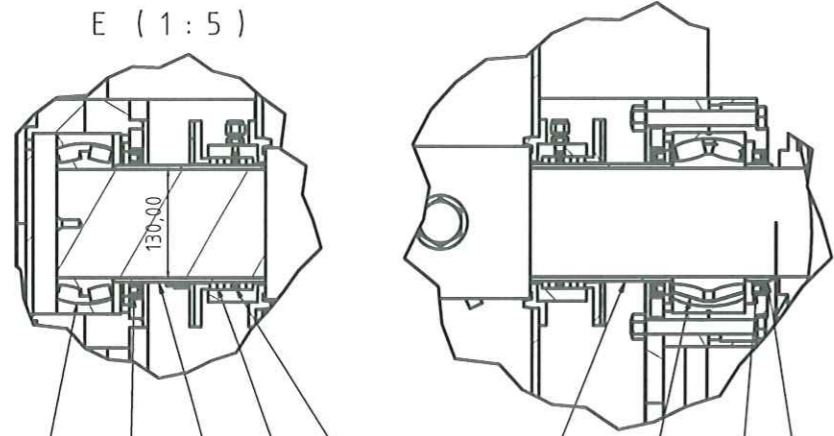

13	Poksi 130 voitelurengas		2
12	Poksi 130 tiivistenauha 8 x 8		10
11	Laakeri 24124 CC W33		1
10	Kulutusholkki 120 130 30		1
9	Akselitiiviste - AS - 130 x 160 x 12 - NBR	Shaft Seal Ring	2
8	Kulutusholkki 120 130 170		1
7	Kulutusholkki 120 130 180		1
6	SKF 23124 CC/W33		1
5	Vaimennin 34LV 10 600		12
4	SK9282AG 315S		1
3	Sekoitinlapa		38
2	Akseli		1
1	Sekoitin 960 2800 runko		1

Osa	Oson nimitys	Piirustus n:o/Std	Laatu	Muoto, mitat, malli	Kpl
ELMOMET oy		Piirt. AV	Tark.	Hyv.	Liittyy:
		18.4.2008			Korvaa:
					Korvattu:
Piirustuksen nimi		Suhde:		Projektin nimi:	
Sekoitin 960_2800 Kok.pano V0				Proj. päällikkö:	
				Proj.lyönumero:	
				Toimeksiantaja:	
				Piirustusnumero	
				P i i r n u m e r o 1	
Muutos	Muutosselitys	Tekijä	Hyv.	Piir.tied:	Rev.

